

EQUIPO PROCESADOR DE MOLLEJAS - POLLO Y PAVO

Núm. de modelo GD-C, GD-T, MGP-2, MGP-4, GC-1S-10, GC-2S-10

Fabricado por:



Soluciones Sencillas | para una industria compleja

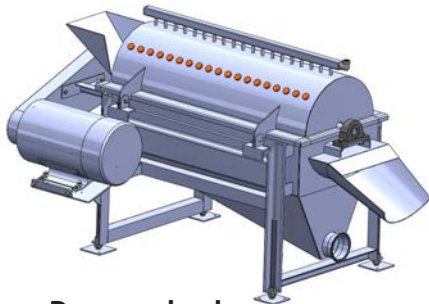

Desgrasador de mollejas GD-T

DESGRASADORES DE MOLLEJAS

- NUEVA Y MEJORADA BANDEJA RECOLECTORA DE RESIDUOS
- CONSTRUCCIÓN DE ACERO INOXIDABLE PARA TRABAJO PESADO
- SE OFRECEN UNIDADES PARA MOLLEJAS DE PAVO Y POLLO

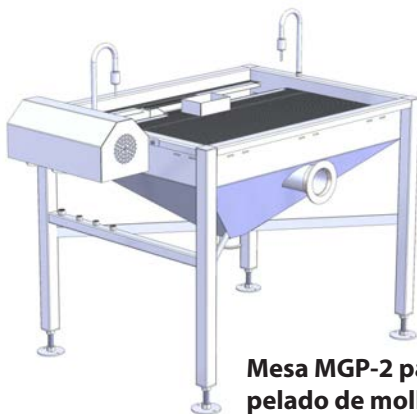

Mesa MGP-2 para el pelado de mollejas

MESAS PARA EL PELADO DE MOLLEJAS

- CUENTA CON DISEÑO DE RODILLO PELADOR DE DOBLE ACCIÓN
- SE OFRECEN MODELOS PERSONALIZADOS CON 1 A 6 ESTACIONES
- MESA DE TRABAJO DE MONTAJE EN CUÑA PARA MAYOR HIGIENIZACIÓN
- INCLUYE GRIFOS DE ENJUAGUE TIPO CUELLO DE CISNE CON AHORRADORES DE AGUA

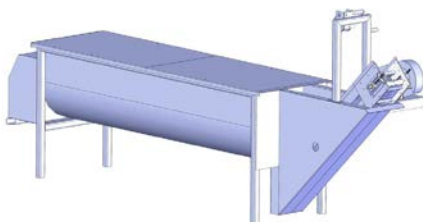

Refrigerador de menudencias de cañón único

REFRIGERADORES DE PALETAS PARA MOLLEJAS/MENUDENCIAS

- CUENTA CON AGITACIÓN TIPO PALETA CON PERMANENCIA SUPERIOR
- SE OFRECE CON DESCARGADOR TIPO ELEVADOR O MOLINO
- MODELOS PERSONALIZADOS (CAÑÓN ÚNICO/DOBLE/TRIPLE)